

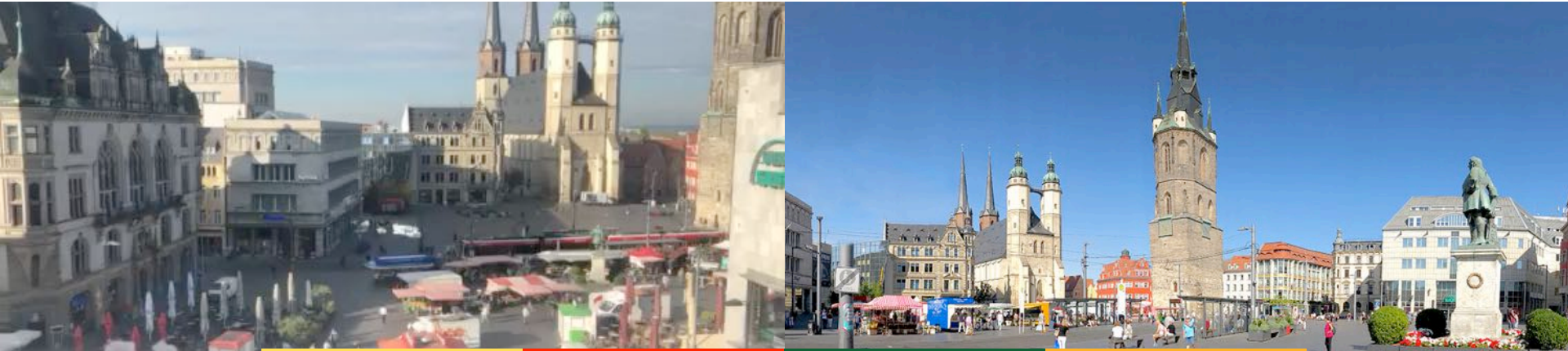

**hallesaale**  
HÄNDELSTADT

# Zukunftswerkstatt Marktplatz





## Ablauf:

WIRTSCHAFT

TOURISMUS

KULTUR

VERWALTUNG

SICHERHEIT

GESTALTUNG



**hallesaale**  
HÄNDELSTADT

## WIRTSCHAFT





☰ |  | hallesaale  
HÄNDELSTADT

## SCHÖNE LÄDEN -ERLEBNIS INNENSTADT



ANGEBOT  
**WAS?**

**N** NEWS  
Lorem ipsum dolor sit amet, consectetur adipiscing elit, sed diam nonummy nibh euismod tincidunt ut laoreet dolore magna aliquam erat volutpat. Ut wisi enim ad minim veniam, quis nostrud exerci tation ullamcorper

SHOP  
**WER?**

**S** SERVICE  
Lorem ipsum dolor sit amet, consectetur adipiscing elit, sed diam nonummy nibh euismod tincidunt ut laoreet dolore magna aliquam erat volutpat. Ut wisi enim ad minim veniam, quis nostrud exerci tation ullamcorper

INFO  
**WO?**

**P** PARKEN  
Lorem ipsum dolor sit amet, consectetur adipiscing elit, sed diam nonummy nibh euismod tincidunt ut laoreet dolore magna aliquam erat volutpat. Ut wisi enim ad minim veniam, quis nostrud exerci tation ullamcorper

**Internetseite**  
**Erlebnis Innenstadt**  
Entwurf zur Visualisierung

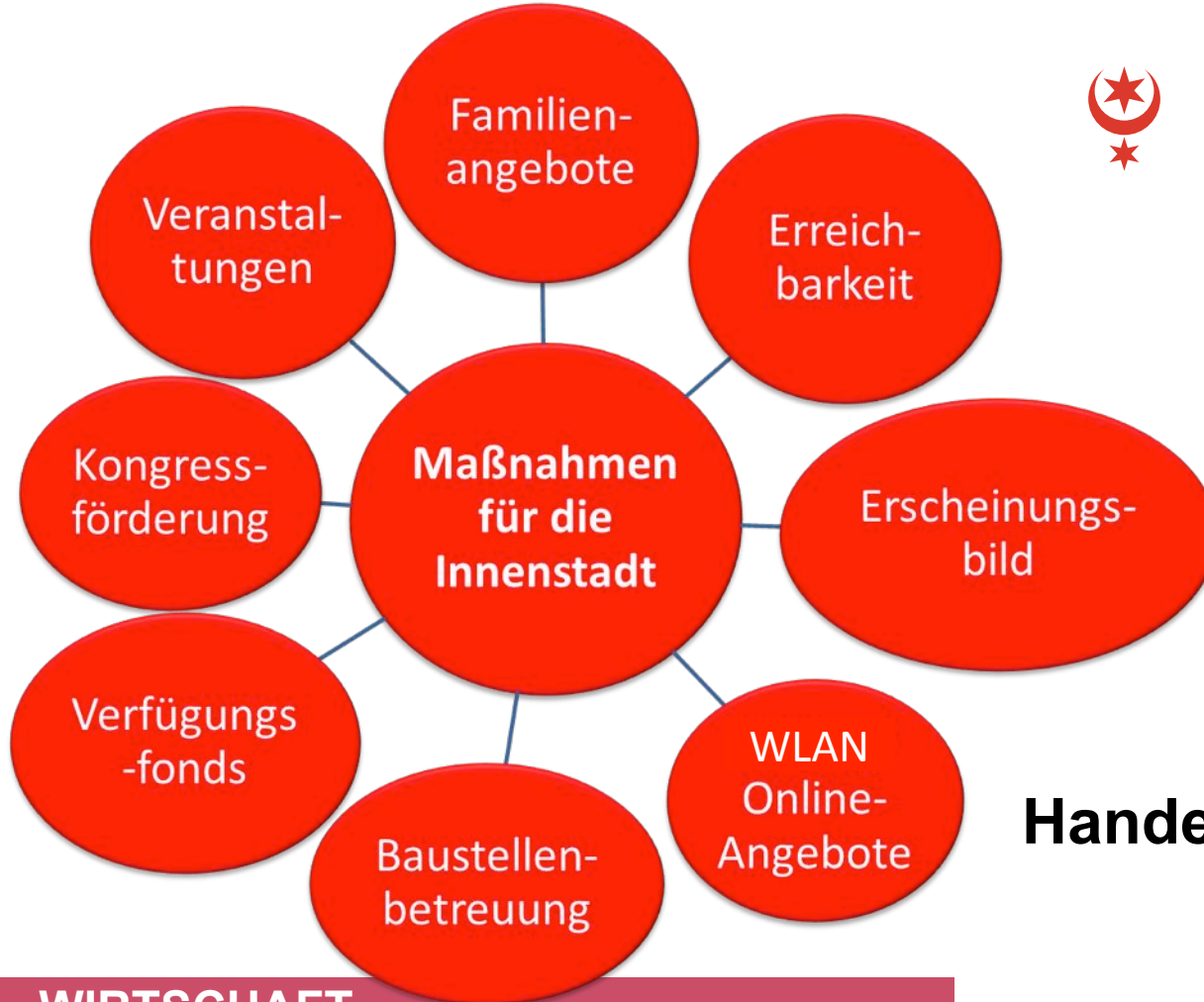

## Handel im Wandel



## Handel im Wandel

Rot – Stadt

Grün – Händler

Blau - Gemeinschaftsprojekt



## Verzahnung stationärer und Online-Handel

- Kostenfreies WLAN in einigen Geschäften
- Bestellservice bei mehreren Anbietern
- Lieferung/Retoure/Bezahlung für Online-Pakete in den Filialen
- Online-Abfrage Filialverfügbarkeit



## Verzahnung stationärer und Online-Handel

- Online-Reservierung in der Filiale
- Newsletter und aktuelle Prospekte online
- Internetseiten und eigene Onlineshops
- Google Places für Kontaktdaten, Öffnungszeiten und Bewertungen

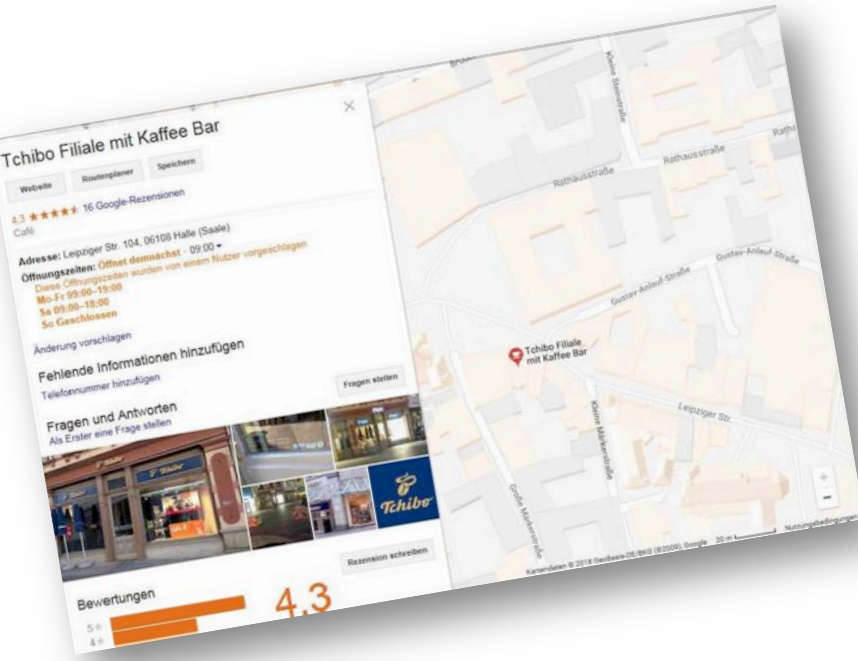





**hallesaale**  
HÄNDELSTADT

## TOURISMUS

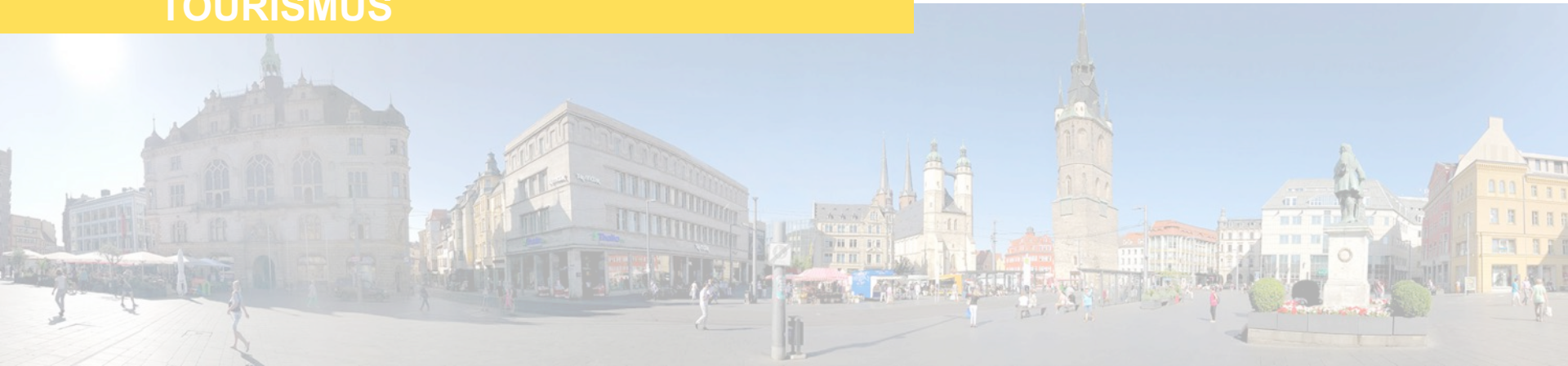



## „Audioguide Halle“ und „Halle-Rallye 2.0“

Digitale Angebote der  
Stadtmarketing Halle (Saale) GmbH



## „Audioguide Halle“

- Angebot über Internetseite oder App
- 17 Stationen in der Altstadt und neun in Altstadt-Nähe
- Informationen in Form von Audiodateien, Bildern und Texten
- „iBeacon-Technologie“ informiert über touristische Höhepunkte in der Nähe
- Kostenloses Angebot

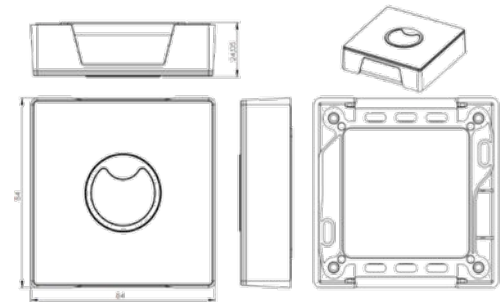

All dimensions in mm



## „Halle-Rallye 2.0“

- Interaktives Stadtspiel
- Buchung über Tourismus- und Tagungsservice Halle
- Fragen beantworten und Aufgaben erfüllen an interessanten Punkten in der Altstadt
- flexibles System, das sich je nach Thema anpassen lässt





**hallesaale**  
HÄNDELSTADT



## „Audioguide Halle“ und „Halle-Rallye 2.0“



Mehr Informationen unter:  
[www.halle-tourismus.de/audioguide](http://www.halle-tourismus.de/audioguide)

**TOURISMUS**



## iBench auf dem Marktplatz Halle

- Laden von Handys oder Tablets beim Surfen per WLAN auf der Solarsitzbank
- Seit 64 Tagen erfolgreich im Einsatz; ca. 2.200 Ladungen bisher
- 4,7 kW Solarenergie wurden erzeugt und an Besucher abgegeben



*Freunde der Stadtbibliothek Halle e.V.*



# IHR MOBILER ALLTAGSHELFER

---



Jetzt  
die App auf's  
Handy laden  
und testen!

## Die SWH-App „Mein HALLE“

Ihr mobiler Alltagshelfer



# Mein HALLE

„Mein HALLE“ ist Ihr mobiler Alltagshelfer!

Kostenfreies WLAN

+ Mobile M.app

+ Veranstaltungen in Halle

+ Persönlicher Entsorgungskalender

+ regionale Nachrichten

= Alles für (H)alle

SWH. Stadtwerke Halle





## Die Funktionen der Stadtwerke-App „MeinHALLE“

- kostenfreies WLAN an aktuell fünf zentralen Orten in Halle (Saale)
- interaktive Stadtkarte mit vielen Informationen: Überblick über den Linienfahrplan der HAVAG, die nächstgelegene Haltestelle in Ihrer Umgebung, aktuelle Abfahrtszeiten, die Live-Position von Straßenbahnen und Bussen
- Informationen über die Standorte der festinstallierten Ticketautomaten und alle Ticketpreise
- Überblick über aktuelle Baustellen inklusive Umleitungen, Taxistände, E-Ladesäulen, Park- and Ride-Plätze

www.stadtwerke-halle.de

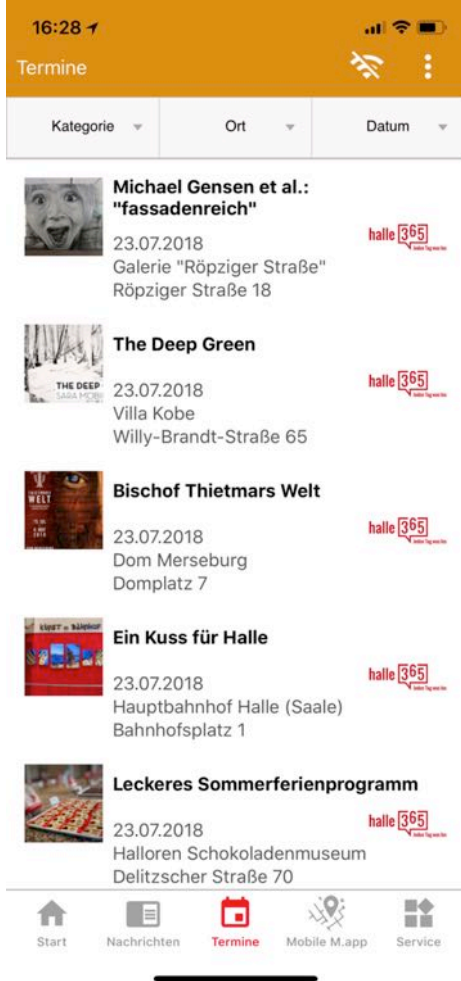

- **Veranstaltungen in Halle**

- für heute und die nächsten sieben Tage im Überblick.  
Exportieren Sie sich den Veranstaltungstermin mit allen Informationen in Ihren Smartphone-Kalender

- **Ihr persönlicher Entsorgungskalender**

- Erstellen Sie Ihren persönlichen Entsorgungskalender für die nächsten vier Wochen und übertragen Sie diese Termine direkt in Ihren Handykalender

- **Nachrichten – Aus Halle, für Halle.**

- Immer die aktuellsten Nachrichten des MDR Sachsen-Anhalt und der Stadtwerke Halle

www.stadtwerke-halle.de



**hallesaale**  
HÄNDELSTADT

## KULTUR

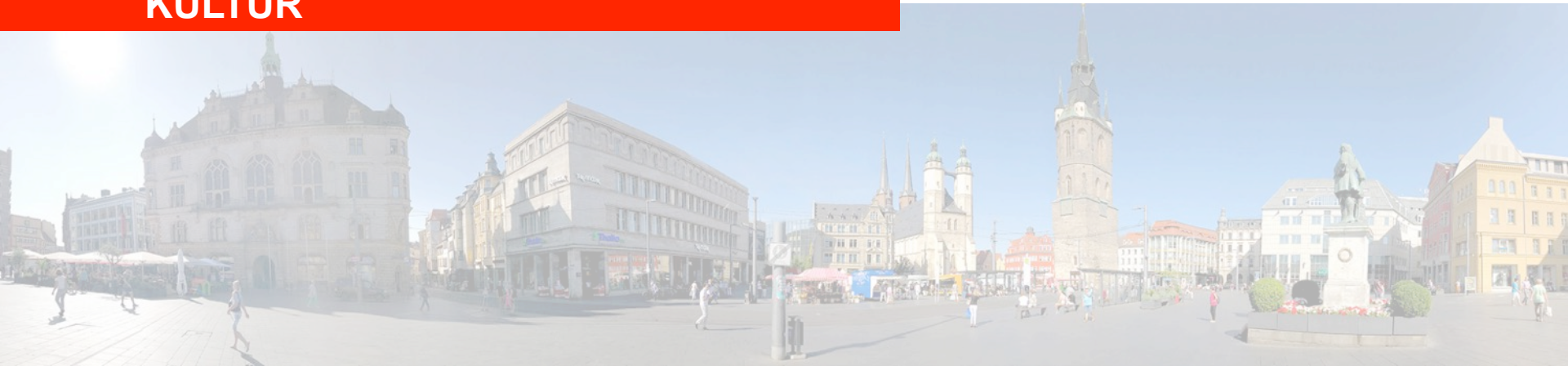



STADT  
MUSEUM  
HALLE



hallesaale  
HÄNDELSTADT

## Glockenspiel-Konzerte auf Europas größtem Carillon

Veranstalter: Förderkreis Glockenspiel Roter Turm  
gemeinsam mit dem Stadtmuseum Halle

Plakatgestaltung: Barbara Dimanski, Halle (Saale)

KULTUR



## Angebote und Planungen



- von Mai bis Oktober jeweils um 15 Uhr:  
Carillon-Samstage: Spiel der sechs halleschen Carillonneure, in Ausbildung
- Carillon-Konzerte jeweils zur Museumsnacht Halle-Leipzig und zur Eröffnung der Händel-Festspiele auf dem halleschen Markt
- Begrüßung der Neugeborenen
- individuell buchbare Glöckner-Führungen zur Geschichte des Carillons



## Familienangebote Innenstadt

Gestaltung von Spieloasen:

Weiterentwicklung und  
Fortsetzung im Jahr 2019



### **Veranstaltungen:**

- Händel-Festspiele
- Mitmachkonzert der Staatskapelle
- Schlemmertage
- Konzert zum Tag der Deutschen Einheit
- Silbersalz Festival

### **Spezialmärkte:**

- Frühjahrs-, Töpfer- und Weihnachtsmarkt
- Ostermarkt und Lichterfest
- Salzfest
- Erntedank-, Blumen- und Bauernmarkt



## **Sportveranstaltungen**

- Lions Benefizlauf
- City Beach
- Mitteldeutscher Marathon

## **Präsentationsfläche für Vereine**

- Verkehrssicherheitstag
- Benefizsommerfest für krebskranke Kinder
- Christopher Street Day
- Freiwilligen- und Helfertag





**hallesaale**  
HÄNDELSTADT

## VERWALTUNG





## Das neue Service-Portal

- elektronische Dienste und Anwendungen der Stadtverwaltung für Bürgerinnen und Bürger
- Dienstleistungen und serviceorientierte Informationen können damit zukünftig schneller und einfacher abgerufen werden



## Aktuell verfügbare Online-Dienste

- Internetbasierte Fahrzeugzulassung (iKFZ)
- Anmeldung eines Nebenwohnsitzes
- Urkunden zu Geburt, Ehe, Lebenspartnerschaft oder Sterbefall
- Führungszeugnis beantragen
- Gewerbergisterauskunft einholen
- Halle-Melder „Sag‘s uns einfach“
- Hortplatz anmelden (Elternportal)
- „Onleihe“ Sachsen-Anhalt
- Online-Terminvereinbarung für die städtischen Bürgerservicestellen

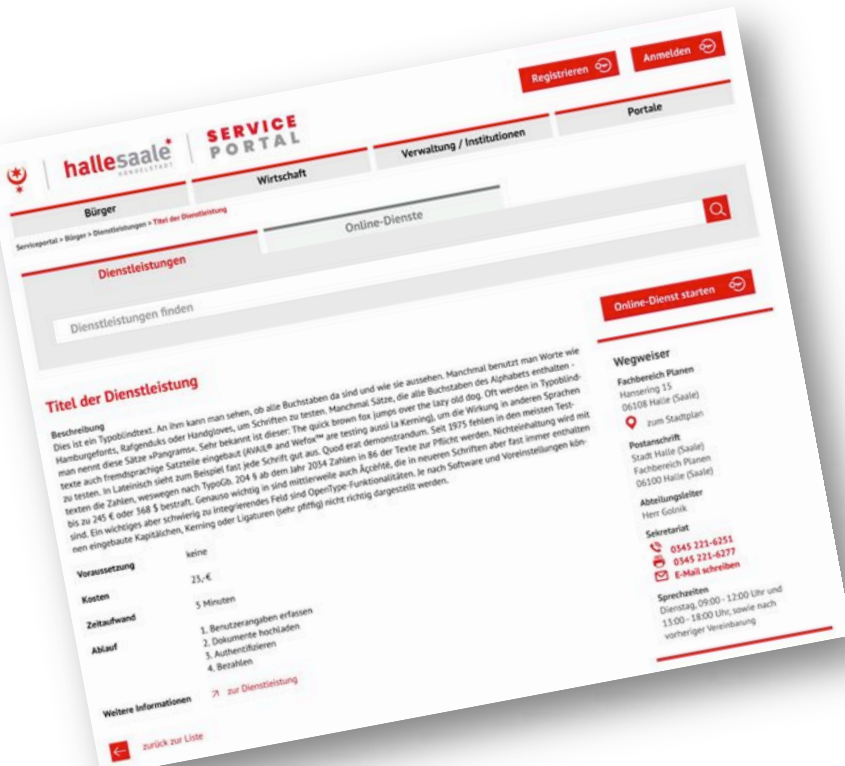



## Demnächst verfügbar:

- Kostenübernahme KiTa-Gebühren
- Verlängerung eines Bewohnerparkausweises
- Ab- und Anmeldung von Hunden
- **Servicekonto** mit der Möglichkeit zur Übertragung der eingetragenen Stammdaten in Formulare, einem Postfach, der Anzeige des Bearbeitungsstandes u.a.
- Bezahlungsfunktion und Nutzung der Daten aus dem neuem Personalausweis



## Service-Angebot „Speed-Capture“

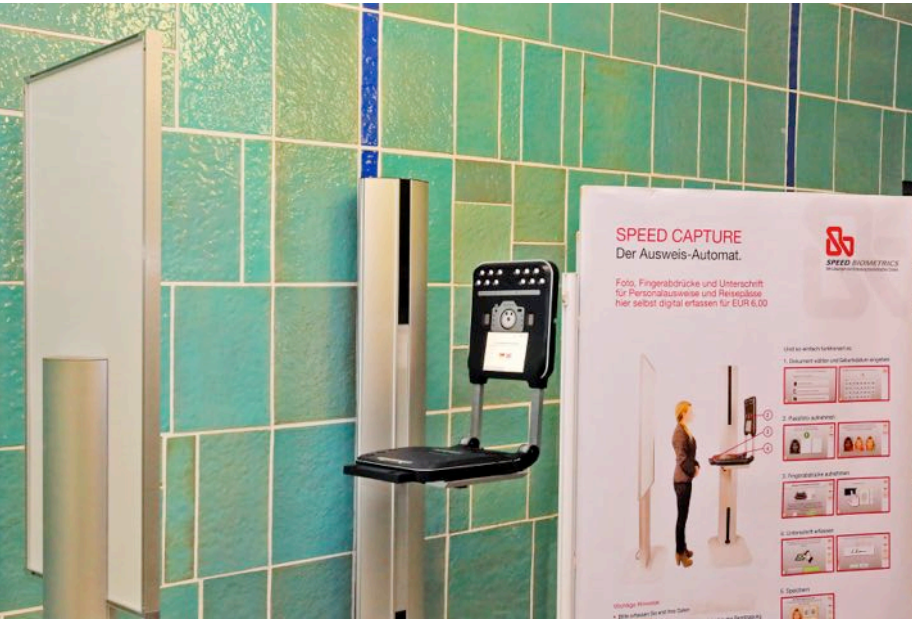

- Die „Ausweis-Automaten“ erleichtern im Einwohnermeldeamt, der Ausländer- und Fahrerlaubnisbehörde das Erstellen von biometrischen Bildern sowie die Erfassung von Fingerabdrücken und Unterschriften für Ausweisdokumente
- Standorte: Marktplatz, Am Stadion 5 und Am Stadion 6



## Service-Online-Terminal

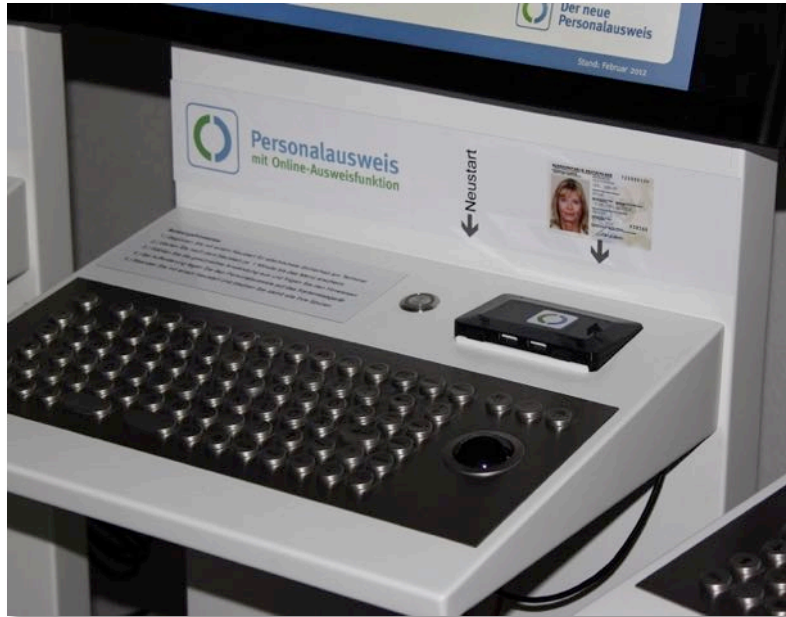

- Die Stadt Halle (Saale) testet zur Zeit Selbstbedienungsterminals im Zusammenspiel mit dem Serviceportal der Stadt.

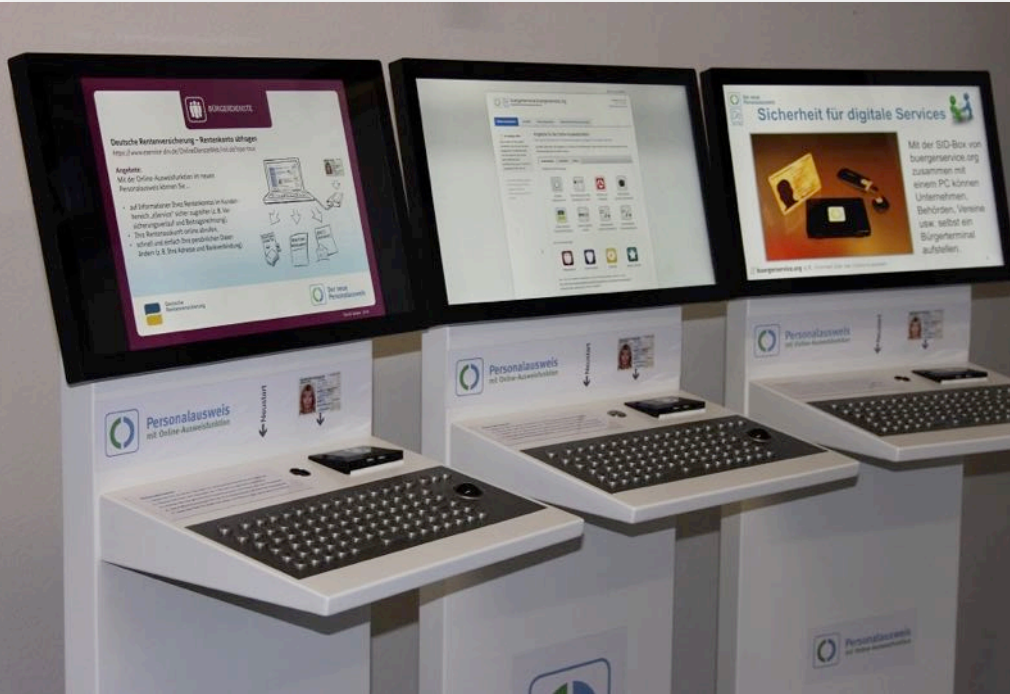

Bildquelle: buergerservice.org

## Funktionen

- Infoterminal
- Onlinedienste (z.B. Beantragung Führungszeugnis, Fahrzeugzulassung, Ausweisselbstauskunft)

## mögliche Einsatzorte

- Wartebereiche und Foyer
- Dienststellen mit verkürzten Öffnungszeiten
- Stadtrandgebiete







## Projekt: 3D-Stadtansichten

Verwaltung und ITC arbeiten daran,  
Teile der Stadt 3-dimensional darzustellen

- 3D-Eindruck von Bestand und Bauvorhaben
- stellt Baukörper und Bauhöhen dar
- zeigt Auswirkungen der Verschattung

System ist webbasiert und soll für alle Geräte (PC, Tablet, Smartphone u.a.) zur Verfügung stehen.



## 3D-Stadtansichten

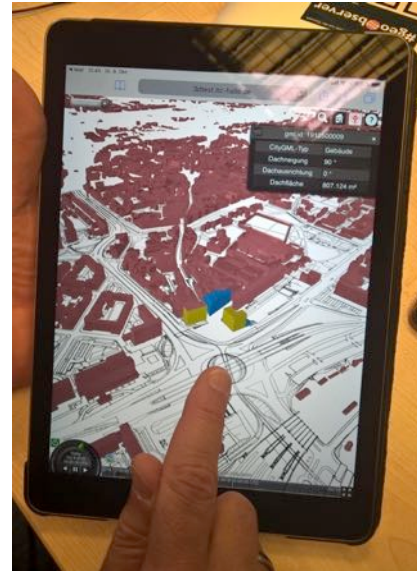
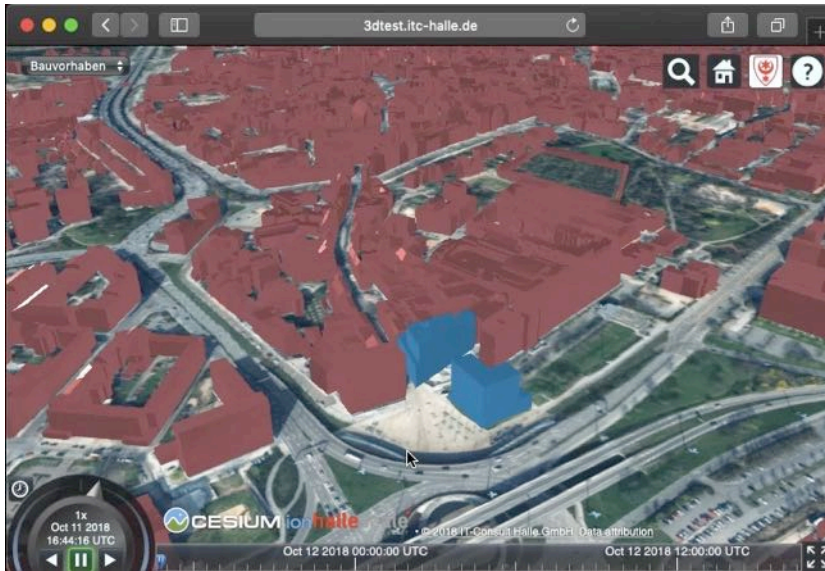



**hallesaale**<sup>\*</sup>  
HÄNDELSTADT

**SICHERHEIT**

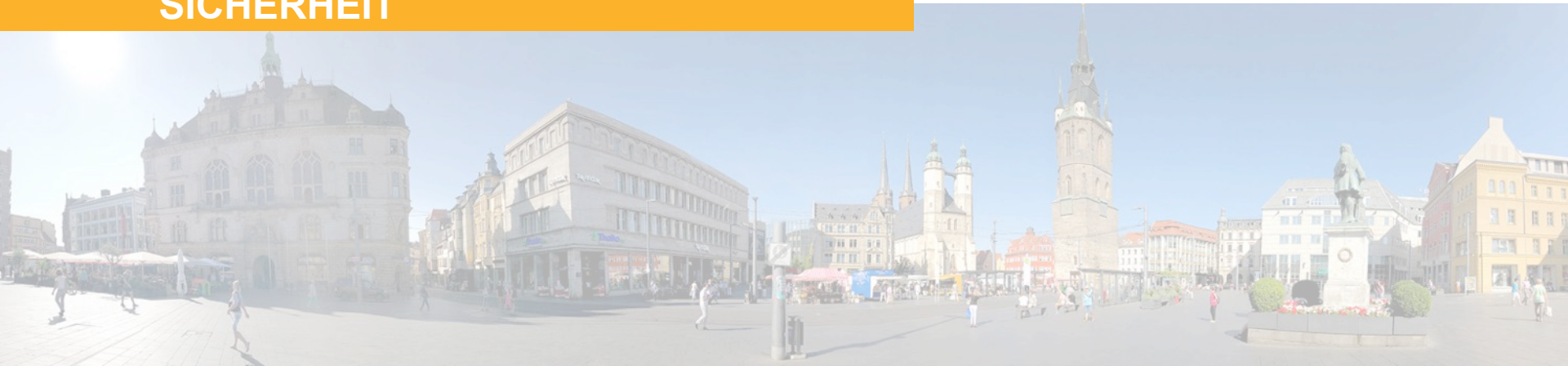



## Sicherheit auf dem Marktplatz



- ständige Präsenz in der Mitte der Stadt
- polizeiliche Videoüberwachung mit modernster Technik
- Kommunikation über Digitalfunk
- Eingabegerät im Handy-Format
- zukünftig: vollständige mobile Dokumentation



**hallesaale**  
HÄNDELSTADT

## GESTALTUNG





# Markthandel - Entwicklung einer Internetpräsenz

Aktuelle Präsentation der einzelnen Wochenmärkte:

- Öffnungszeiten und Standorte
- Informationen zu Händlerinnen und Händlern;
- Präsentation der Sortimente
- Darstellung von Wochen- und Monatsangeboten

Präsentation Frühjahrsmarkt, Töpfermarkt und Weihnachtsmarkt

# Vision: Informationssystem Marktveranstaltungen Stadt Halle (Saale)



**hallesaale**  
HÄNDELSTADT

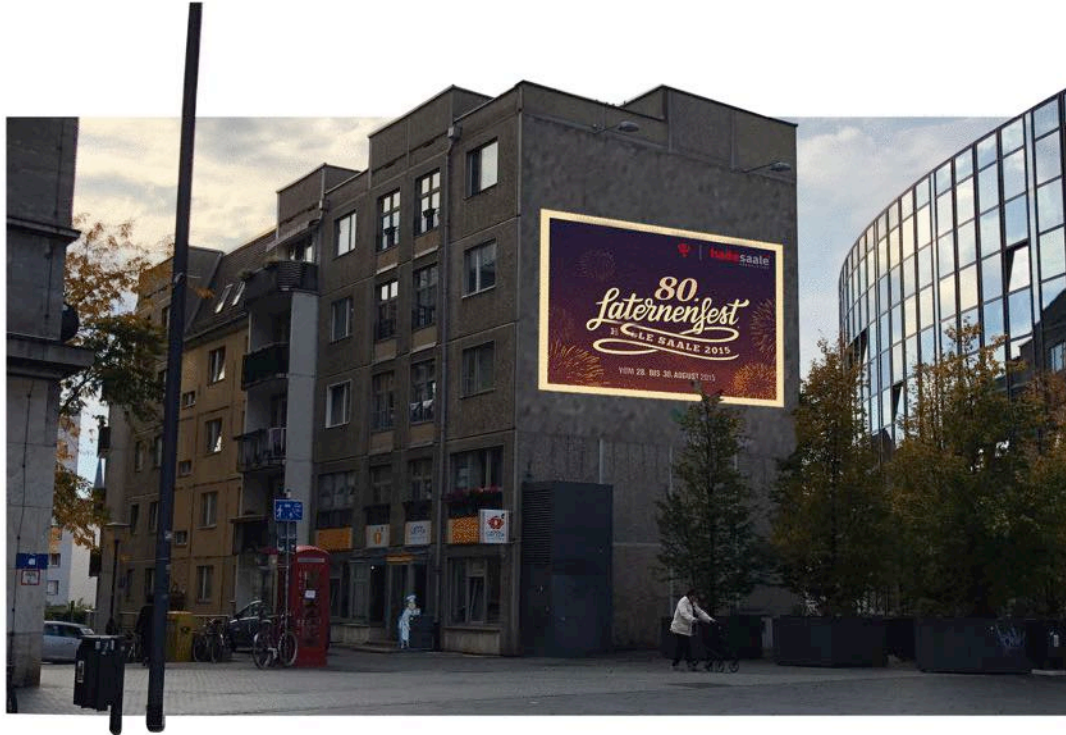

**GESTALTUNG**

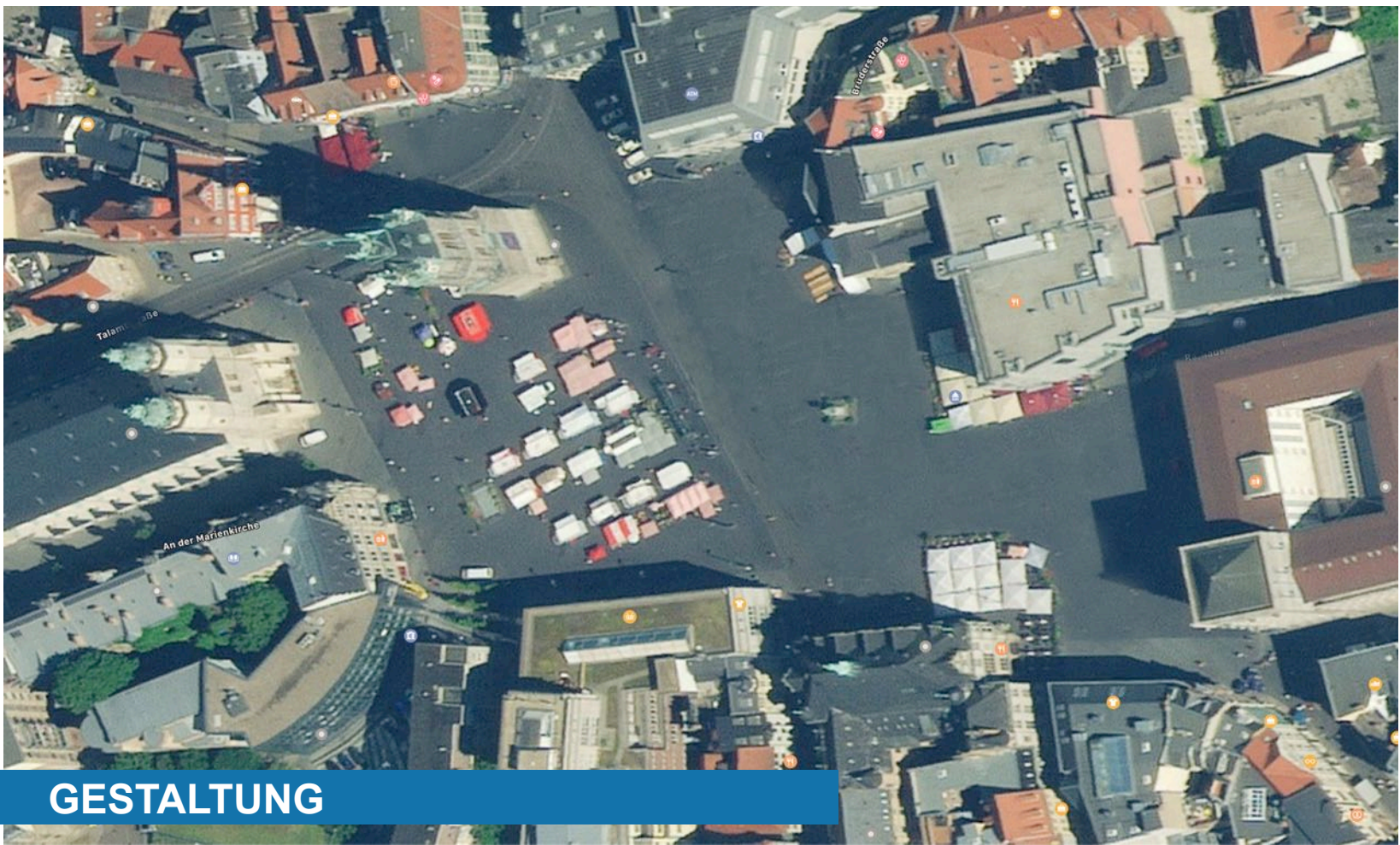

# GESTALTUNG



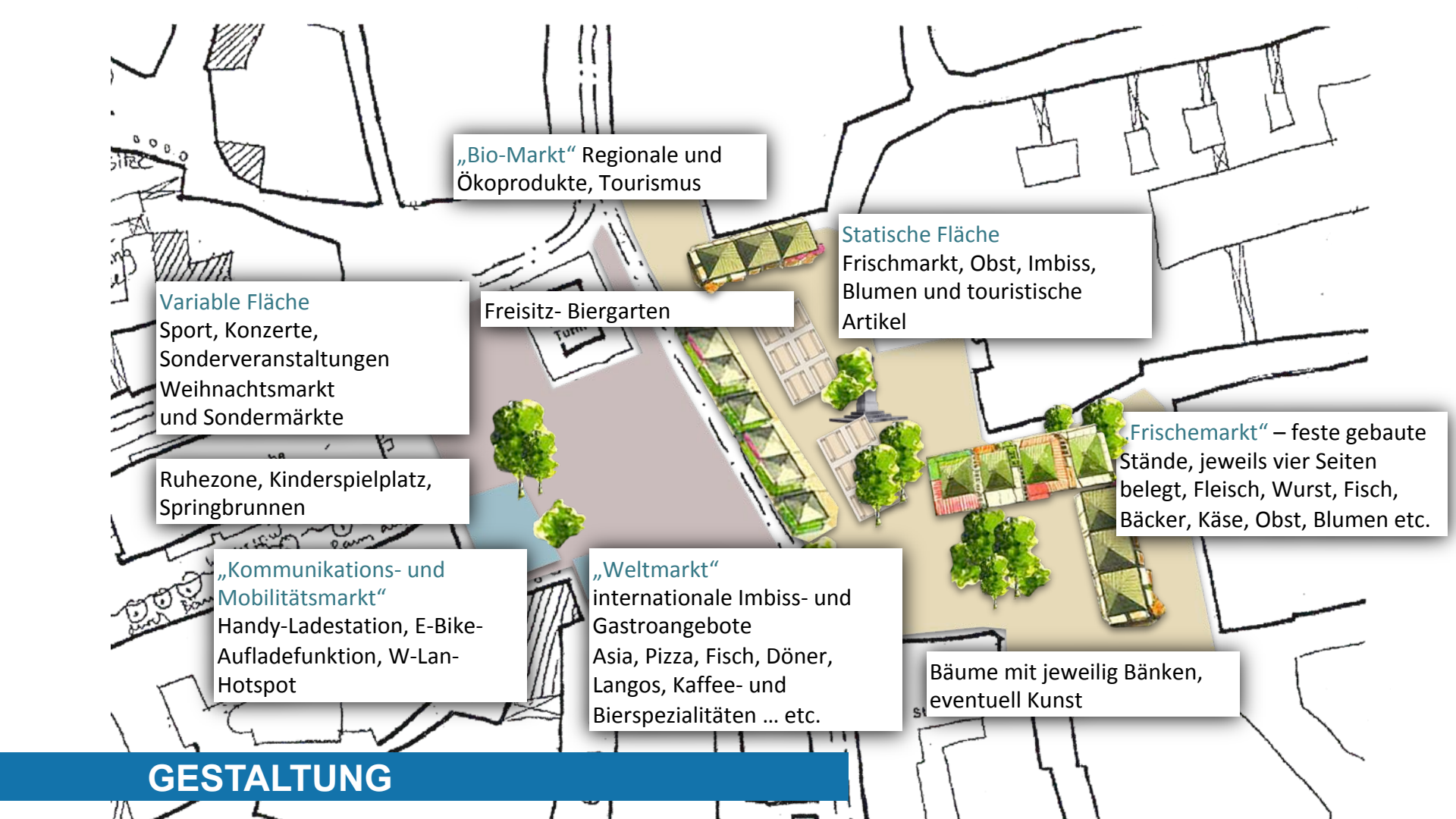

„Bio-Markt“ Regionale und  
Ökoprodukte, Tourismus

Variable Fläche  
Sport, Konzerte,  
Sonderveranstaltungen  
Weihnachtsmarkt  
und Sondermärkte

Ruhezone, Kinderspielfeld,  
Springbrunnen

„Kommunikations- und  
Mobilitätsmarkt“  
Handy-Ladestation, E-Bike-  
Aufladefunktion, W-Lan-  
Hotspot

Freizeit- Biergarten

„Weltmarkt“  
internationale Imbiss- und  
Gastroangebote  
Asia, Pizza, Fisch, Döner,  
Langos, Kaffee- und  
Bierspezialitäten ... etc.

Statische Fläche  
Frischmarkt, Obst, Imbiss,  
Blumen und touristische  
Artikel

„Frischmarkt“ – feste gebaute  
Stände, jeweils vier Seiten  
belegt, Fleisch, Wurst, Fisch,  
Bäcker, Käse, Obst, Blumen etc.

Bäume mit jeweilig Bänken,  
eventuell Kunst



**GESTALTUNG**



## GESTALTUNG